

## ЦЕНТРОБЕЖНЫЙ КАНАЛЬНЫЙ ВЕНТИЛЯТОР ВКВ-Ф-\*\*\*Е

### ОБЩИЕ УКАЗАНИЯ

Центробежный канальный вентилятор выпускается нескольких типоразмеров и является продуктом высокотехнологичного производства. Изделие имеет стандартный размер, диаметр входного патрубка соответствует наиболее распространённым типоразмерам воздуховодов. Конструкция корпуса в сочетании с высокоэффективной центробежной

крыльчаткой и мощным двигателем с внешним ротором обеспечивают преимущества этого вентилятора перед аналогами по таким характеристикам, как компактность, масса, уровень вибрации и шума, срок службы и эффективность, а также безопасность. Такие вентиляторы широко применяются в отелях, больших зрительных залах, супермаркетах, на вокзалах, в аэропортах и в других общественных зданиях.

Вентилятор предназначен для эксплуатации в помещениях при температуре перемещаемого воздуха от 0°C до +40°C и относительной влажности до 80 %

Вентиляторы сертифицированы на соответствие требованиям ГОСТ 11442 (Р.3), ГОСТ 10616 (Р.3), ГОСТ Р 5976 (Р.3), ГОСТ Р 12.2.012, ГОСТ 12.1.003, ГОСТ Р 51402.

Гарантийный талон даёт право на бесплатный ремонт во время гарантийного срока.

Требуйте от продавца проверки в Вашем присутствии комплектности вентилятора, отсутствия механических повреждений.

После продажи вентилятора претензии покупателя по некомплектности не принимаются. Вентилятор, приобретённый в холодный период времени, во избежание выхода из строя двигателя, перед подключением его к электросети, необходимо выдержать не менее 2-х часов при комнатной температуре (без упаковки).

### ТЕХНИЧЕСКИЕ ТРЕБОВАНИЯ

- номинальное напряжение - 220В
- номинальная частота – 50 Гц
- класс защиты от поражения электрическим током IP44
- класс изоляции двигателя - А
- Степень защиты оболочки IPX2

### КОМПЛЕКТНОСТЬ

- Электровентилятор, шт. - 1
- Винт 4x5, шт.-4
- Руководство по эксплуатации, экз.- 1
- Упаковка, шт. - 1

### ТЕХНИЧЕСКИЕ ХАРАКТЕРИСТИКИ

Модель	Напряжение, В	Мощность, Вт	Частота вращения, об/мин	Произв. куб.м/час	Сила тока, А	Конденсатор, мкФ	Вес, кг
ВКВ-Ф 100 Е	230	57	2350	350	0,25	1,5	3
ВКВ-Ф 125 Е	230	57	2350	450	0,25	1,5	3
ВКВ-Ф 150 Е	230	85	2700	700	0,4	2,5	4,5
ВКВ-Ф 160 Е	230	85	2700	770	0,4	2,5	5,5
ВКВ-Ф 200 Е	230	85	2700	850	0,4	2,5	5,7
ВКВ-Ф 250 Е	230	210	2500	1300	0,93	5	5,9
ВКВ-Ф 315 Е	230	225	2700	2100	1,0	7	8,0

### ТРЕБОВАНИЯ БЕЗОПАСНОСТИ

- установка вентилятора должна производиться опытным персоналом с соблюдением правил установки;
- при установке необходимо обеспечить отсутствие контакта посторонних предметов с движущимися частями вентилятора;
- ЗАПРЕЩАЕТСЯ:
  - пользоваться повреждённым электрическим кабелем;
  - использовать вентилятор при относительной влажности воздуха более 80%;
  - использовать вентилятор при содержании в воздухе паров масла, взрывоопасных и едких газов;
  - использовать вентилятор в местах, где на него может попасть вода.

### ТРАНСПОРТИРОВАНИЕ

Вентилятор допускается транспортировать в индивидуальной упаковке всеми видами транспорта, обеспечивающими защиту от попадания влаги, при температуре воздуха от -40°C до +40°C. Не допускайте ударов или ударных нагрузок.

### УСТРОЙСТВО ВЕНТИЛЯТОРА

**Корпус:** Изготавливается из высококачественной стали с оцинкованным покрытием.

**Диаметр крыльчатки:** возможны следующие варианты: 190, 220, 250, 280 мм. Между загнутыми назад лопатками и корпусом обеспечивается минимальный зазор, что позволяет получить эффективные показатели для потока воздуха, а также снизить уровень шума.

**Двигатель:** изготавливается на базе однофазного двигателя с внешним ротором. Крыльчатка и двигатель представляют собой единый блок, что позволяет применять воздуховоды малого диаметра и обеспечить стабильные рабочие характеристики, высокую эффективность и длительный срок службы изделия.

**Соединительная коробка:** изготавливается из жаропрочного ПВХ пластика. Пожаростойкая, безопасная в применении, легко разбирается.

Архангельск (8182)63-90-72  
Астана +7(7172)727-132  
Астрахань (8512)99-46-04  
Барнаул (3852)73-04-60  
Белгород (4722)40-23-64  
Брянск (4832)59-03-52  
Владивосток (423)249-28-31  
Волгоград (844)278-03-48  
Вологда (8172)26-41-59  
Воронеж (473)204-51-73  
Екатеринбург (343)384-55-89  
Иваново (4932)77-34-06  
Ижевск (3412)26-03-58  
Казань (843)206-01-48

Калининград (4012)72-03-81  
Калуга (4842)92-23-67  
Кемерово (3842)65-04-62  
Киров (8332)68-02-04  
Краснодар (861)203-40-90  
Красноярск (391)204-63-61  
Курск (4712)77-13-04  
Липецк (4742)52-20-81  
Магнитогорск (3519)55-03-13  
Москва (495)268-04-70  
Мурманск (8152)59-64-93  
Набережные Челны (8552)20-53-41  
Нижегород (831)429-08-12  
Новокузнецк (3843)20-46-81

Новосибирск (383)227-86-73  
Омск (3812)21-46-40  
Орел (4862)44-53-42  
Оренбург (3532)37-68-04  
Пенза (8412)22-31-16  
Пермь (342)205-81-47  
Ростов-на-Дону (863)308-18-15  
Рязань (4912)46-61-64  
Самара (846)206-03-16  
Санкт-Петербург (812)309-46-40  
Саратов (845)249-38-78  
Севастополь (8692)22-31-93  
Симферополь (3652)67-13-56  
Смоленск (4812)29-41-54

Сочи (862)225-72-31  
Ставрополь (8652)20-65-13  
Сургут (3462)77-98-35  
Тверь (4822)63-31-35  
Томск (3822)98-41-53  
Тула (4872)74-02-29  
Тюмень (3452)66-21-18  
Ульяновск (8422)24-23-59  
Уфа (347)229-48-12  
Хабаровск (4212)92-98-04  
Челябинск (351)202-03-61  
Череповец (8202)49-02-64  
Ярославль (4852)69-52-93

Киргизия (996)312-96-26-47

Казахстан (772)734-952-31

Таджикистан (992)427-82-92-69

Эл. почта: [vtv@nt-rt.ru](mailto:vtv@nt-rt.ru) | | Сайт: <http://vanvent.nt-rt.ru>

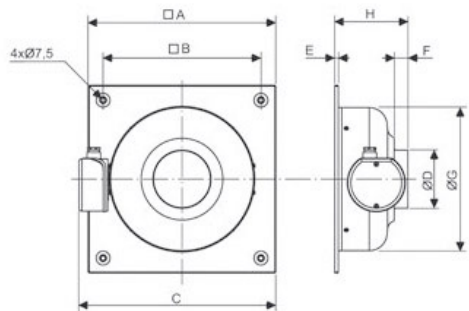

Модель	A	B	D	E	F	G	H
ВКВ-Ф 100 E	315	265	98	10	20	240	140
ВКВ-Ф 125 E	315	265	118	10	20	240	140
ВКВ-Ф 150 E	450	400	148	10	20	330	200
ВКВ-Ф 160 E	450	400	158	10	20	330	200
ВКВ-Ф 200 E	450	400	196	10	20	330	200
ВКВ-Ф 250 E	450	400	248	10	20	330	200
ВКВ-Ф 315 E	500	450	312	50	20	400	250

## ПОДГОТОВКА К РАБОТЕ

Номинальное сечение жил соединительных шнуров или гибких электропроводов должно быть не менее 1.0 мм<sup>2</sup>.

Вентилятор должен быть соединен с источником электрического тока посредством двухполюсного выключателя, с расстоянием между разомкнутыми контактами не менее 3 мм. Это может быть, как клавишный выключатель, так и потолочный.

Для подсоединения электрического кабеля к вентилятору необходимо:

- оголить концы проводов электрического кабеля и подсоединить их к клеммной колодке;
- монтаж электрического кабеля выполнить согласно схеме подключения,
- удостовериться, что все винты клеммной колодки зажаты и под них не попала изоляция кабеля.

В случае, если вентилятор находится на складе и не используется в течение более, чем шести месяцев, то необходимо провести проверку сопротивления изоляции, которое должно быть более 20 МОм.

Питающий кабель и двухполюсный выключатель не входят в комплект поставки. Все монтажные работы проводить при отсутствии напряжения.

### Схема подключения

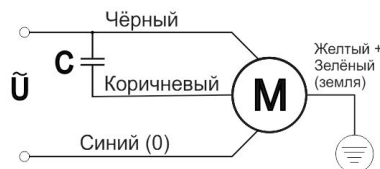

## УСТАНОВКА

1. Закрепите металлические опоры на корпусе вентилятора с помощью саморезов так, чтобы между опорой и корпусом вентилятора находились клиновидные резиновые прокладки.

2. Вентилятор с закрепленными на нем опорами установите на плоскую поверхность, например, потолок с помощью болтов, так чтобы между основанием опор и плоской поверхностью находились плоские резиновые прокладки

3. Входное и выходное отверстия напрямую подсоединяются к воздуховоду с помощью металлического или пластикового зажима.

## Правила установки:

1. Используйте вентилятор для установки внутри помещения.
2. Длина вентиляционного канала должна примерно в четыре раза превышать диаметр крыльчатки
3. Соблюдайте предосторожность с целью исключения возможности возникновения обратного потока газов от устройств использующих открытое газовое или иное открытое пламя.

## ЗАПУСК УСТРОЙСТВА

В ходе запуска внимательно следуйте инструкции

Перед запуском проверьте:

- Напряжение
- Заземление
- Крыльчатку вентилятора, направление вращения, оно должно совпадать со стрелкой на корпусе вентилятора
- двигатель должен работать плавно (отсутствие перегрева, необычных шумов, замедления движения и т.д.)

## ГАРАНТИЯ И ОТВЕТСТВЕННОСТЬ

Гарантия со дня покупки 1 (один) год.

Производитель гарантирует исправную работу оборудования согласно эксплуатационно-техническим условиям, указанным в гарантии. Гарантия дается на неисправности, а также на дефектные части.

Гарантийное обслуживание не осуществляется в случаях:

- Механических повреждений
- Загрязнений
- Конструктивных изменений
- Действий, связанных с неправильным содержанием и неправильной чисткой оборудования
- Аварий
- Стихийных бедствий
- Воздействия атмосферных явлений
- Неправильного хранения
- Некомпетентного ремонта
- Неправильной установки оборудования
- Неправильной эксплуатации оборудования

## ТЕХНИЧЕСКОЕ ОБСЛУЖИВАНИЕ

- Перед очисткой вентилятора отключите его от источника тока.
- Не мойте водой электрические части вентилятора.
- Вытирайте вентилятор влажной мягкой тканью, избегайте воздействия на вентилятор растворителей.

## ПРАВИЛА ХРАНЕНИЯ

Вентилятор следует хранить в сухом, отапливаемом помещении, с температурой воздуха от -40°C до +40°C.

## УТИЛИЗАЦИЯ

Особых условий для утилизации не требуется.

Архангельск (8182)63-90-72  
Астана +7(7172)727-132  
Астрахань (8512)99-46-04  
Барнаул (3852)73-04-60  
Белгород (4722)40-23-64  
Брянск (4832)59-03-52  
Владивосток (423)249-28-31  
Волгоград (844)278-03-48  
Вологда (8172)26-41-59  
Воронеж (473)204-51-73  
Екатеринбург (343)384-55-89  
Иваново (4932)77-34-06  
Ижевск (3412)26-03-58  
Казань (843)206-01-48

Калининград (4012)72-03-81  
Калуга (4842)92-23-67  
Кемерово (3842)65-04-62  
Киров (8332)68-02-04  
Краснодар (861)203-40-90  
Красноярск (391)204-63-61  
Курск (4712)77-13-04  
Липецк (4742)52-20-81  
Магнитогорск (3519)55-03-13  
Москва (495)268-04-70  
Мурманск (8152)59-64-93  
Набережные Челны (8552)20-53-41  
Нижний Новгород (831)429-08-12  
Новокузнецк (3843)20-46-81

Новосибирск (383)227-86-73  
Омск (3812)21-46-40  
Орел (4862)44-53-42  
Оренбург (3532)37-68-04  
Пенза (8412)22-31-16  
Пермь (342)205-81-47  
Ростов-на-Дону (863)308-18-15  
Рязань (4912)46-61-64  
Самара (846)206-03-16  
Санкт-Петербург (812)309-46-40  
Саратов (845)249-38-78  
Севастополь (8692)22-31-93  
Симферополь (3652)67-13-56  
Смоленск (4812)29-41-54

Сочи (862)225-72-31  
Ставрополь (8652)20-65-13  
Сургут (3462)77-98-35  
Тверь (4822)63-31-35  
Томск (3822)98-41-53  
Тула (4872)74-02-29  
Тюмень (3452)66-21-18  
Ульяновск (8422)24-23-59  
Уфа (347)229-48-12  
Хабаровск (4212)92-98-04  
Челябинск (351)202-03-61  
Череповец (8202)49-02-64  
Ярославль (4852)69-52-93

Киргизия (996)312-96-26-47

Казахстан (772)734-952-31

Таджикистан (992)427-82-92-69